

**Teleskopowe
Stal nierdzewna**

EAN 5414425006939



Etykieta energetyczna

▪ Klasa wydajności energetycznej (EEI okapu)	C
▪ Roczne zużycie energii (kWh/rok) (AEC okapu)	86,2
▪ Klasa wydajności przepływu dynamicznego (FDE okapu)	D
▪ Klasa efektywności oświetlenia (LE okapu)	A
▪ Klasa efektywności filtra przeciw tłuszczowego (GFE okapu)	E

Funkcje i cechy

▪ Sterowanie	Przyciski
▪ Liczba ustawień prędkości	3 + power
▪ Automatyczna redukcja prędkości (min)	6
▪ Silnik	Zintegrowane
▪ Dodatkowe wyciszenie	Zintegrowane
▪ Recyrkulacja	Opcjonalne
▪ Funkcja InTouch	Opcjonalne
▪ Auto stop	▪
▪ Opóźnione wyłączenie (min)	10
▪ Ilość filtrów przeciw tłuszczowych	2
▪ Filtr przeciw tłuszczowy	609014
▪ Wskaźnik zabrudzenia filtra przeciw tłuszczowego	▪
▪ Wskaźnik zabrudzenia filtra węglowego	▪

Wymiary

▪ Wymiary produktu (SxGxW) (mm)	898 x 290 x 348
▪ Wymiary wycięcia (SxG) (mm)	860 x 180
▪ Minimalny wymiar szafki (SxGxW) (mm)	900 x 280 x 450
▪ Zalecana wysokość montażu nad płytą indukcyjną (Wys.min.-Wys.maks.) (mm)	650 - 750
▪ Zalecana wysokość montażu nad płytą gazową (Wys.min.-Wys.maks.) (mm)	650 - 750
▪ Zalecana wysokość montażu nad płytą ceramiczną (Wys.min.-Wys.maks.) (mm)	600 - 750
▪ Średnica wylotu (mm)	150
▪ Pozycja wylotu	Góra

Oświetlenie

▪ Typ oświetlenia funkcjonalnego	Led
▪ Przyciemniane oświetlenie	▪
▪ Oddzielny włącznik / wyłącznik	-
▪ Zużycie energii oświetlenia funkcjonalnego (W)	4

Wydajność & Głośność

▪ Wydajność (m ³ /h)	940
---------------------------------	-----

Wydajność & Głośność

▪ Wydajność przy prędkości 1 wyciąg (m ³ /h) / Ciśnienie przy prędkości 1 wyciąg (Pa)	259 / 153
▪ Wydajność przy prędkości 2 wyciąg (m ³ /h) / Ciśnienie przy prędkości 2 wyciąg (Pa)	356 / 225
▪ Wydajność przy prędkości 3 wyciąg (m ³ /h) / Ciśnienie przy prędkości 3 wyciąg (Pa)	436 / 262
▪ Ciśnienie przy prędkości 4 wyciąg (Pa)	318
▪ Wydajność przy prędkości power wyciąg (m ³ /h) (Qboost)	605
▪ Ciśnienie akustyczne przy prędkości 1 wyciąg (dB(A)) / Moc akustyczna przy prędkości 1 wyciąg (dB(A))	32 / 43
▪ Ciśnienie akustyczne przy prędkości 2 wyciąg (dB(A)) / Moc akustyczna przy prędkości 2 wyciąg (dB(A))	39 / 50
▪ Ciśnienie akustyczne przy prędkości 3 wyciąg (dB(A)) / Moc akustyczna przy prędkości 3 wyciąg (dB(A))	43 / 55
▪ Ciśnienie akustyczne przy prędkości maksymalnej wyciąg (dB(A)) / Moc akustyczna przy prędkości maksymalnej wyciąg (dB(A)) (LWAboost)	50 / 61

Charakterystyka techniczna

▪ Maksymalna moc (W)	200
▪ Napięcie okapu (V)	220-230
▪ Częstotliwość (Hz)	50
▪ Długość kabla zasilającego (m)	1,1
▪ Zużycie energii w trybie uśpienia (Ps) (W)	0.29
▪ Waga netto (kg)	18,5

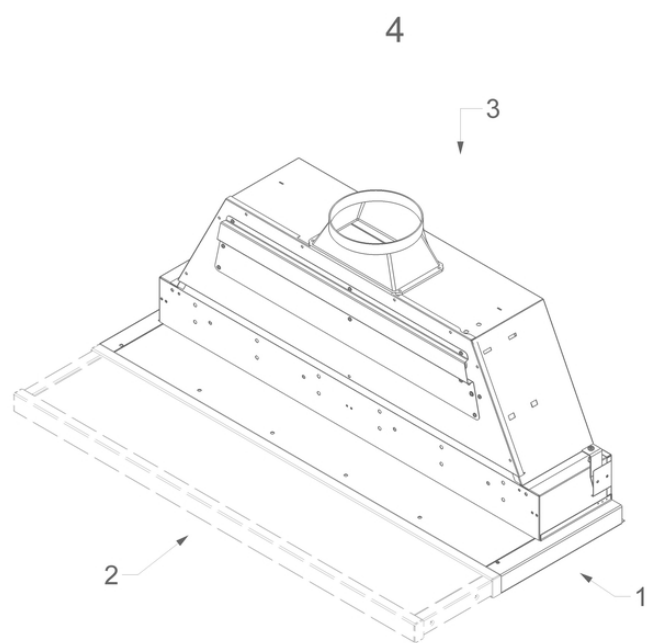
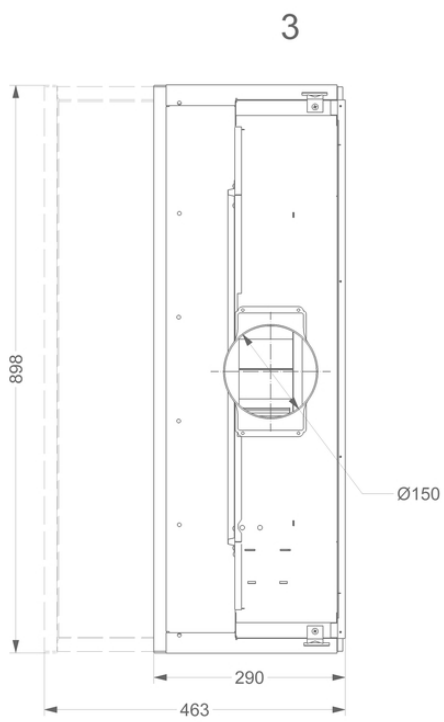
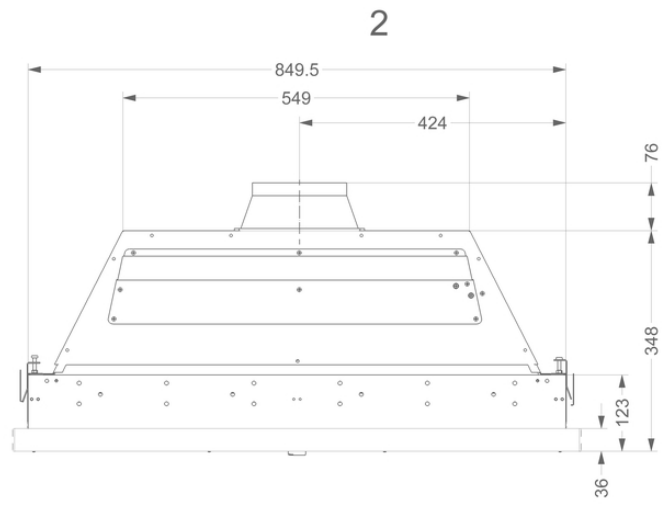
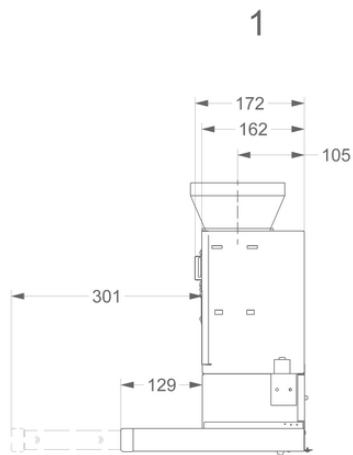

**Zestaw
recyrkulacyjny**

692400

Monoblokowy zestaw recyrkulacyjny dla 691, 692, 693

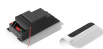
**Zestaw do
podłączenia
elektrycznej klapy
lub oświetlenia**

990021

Zestaw InTouch z pilotem zdalnego sterowania



990030

Zestaw do sterowania oświetleniem zewnętrznym lub zaworem

